

# ATI016

## JUEGO DE CUERDAS

**PARQUES**  
INFANTILES DE COLOMBIA

BY GRUPO  
**AZLO**



Parques  
Exteriores

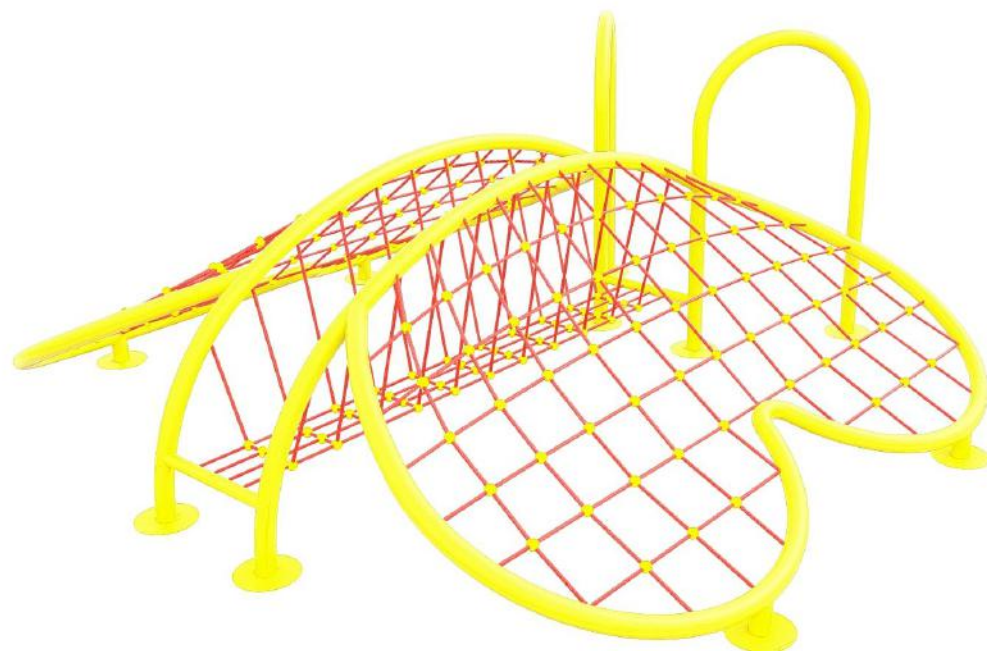

Es un robusto y atractivo escalador el cual ofrece un grado de dificultad moderado. Gracias a su diseño los usuarios pueden desarrollar sus capacidades físicas como lo son flexibilidad y resistencia, desarrollo de habilidades sociales a través de la interacción en medio

del juego tales como el compañerismo y solidaridad.

El parque infantil ATI016 es diseñado bajo los estándares exigidos por la norma europea de seguridad en parques infantiles UNE-EN 1176, se fabrica con materiales de alta calidad y resistencia lo que permite que cumpla con una larga vida útil.

### INFORMACIÓN GENERAL

**Dimensiones:**  
4.57m x 4.2m x 1.84m

**Altura de caída:** 0.84m

**Área seguridad:** 54.50m<sup>2</sup>

**Capacidad:** 41 usuarios / +3 años

**Peso:** 167kg

**Instaladores:** 2 personas / 16 horas

### MATERIALES - ANEXO A

**Accesorios cuerda:** Nylon, aluminio.

**Cuerda:** Trenza de nylon/PP de 16 mm con alma de seis torones en acero.

**Estructura:** Tubería redonda de 3 pulgadas galvanizada.

**Tapones:** Nylon

**Tornillería:** Acero inoxidable tipo 304

# ATI016

## JUEGO DE CUERDAS

**PARQUES**  
INFANTILES DE COLOMBIA

BY GRUPO  
**AZLO**



Parques  
Exteriores

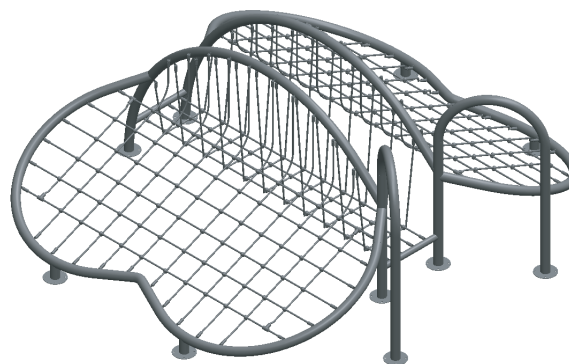
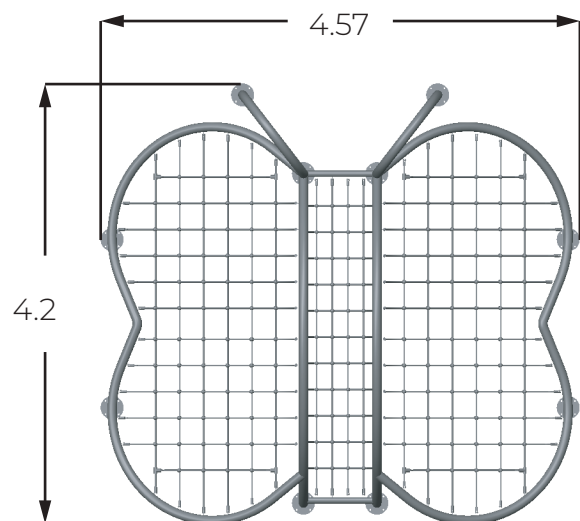

### ÁREA DE SEGURIDAD

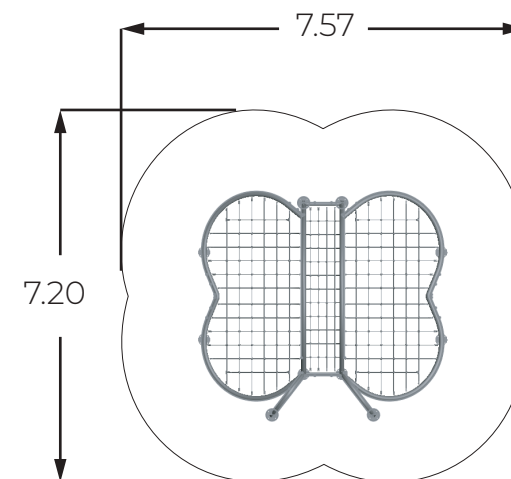

### INFORMACIÓN DE ANCLAJE Ver Anexo C

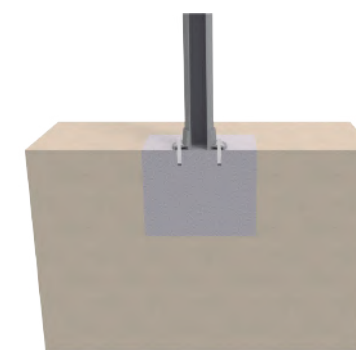

Tubería fijada sobre dado de concreto.  
Chazo expansivo.  
Concreto de 3000PSI.

ACTIVIDADES  
Ver Anexo B

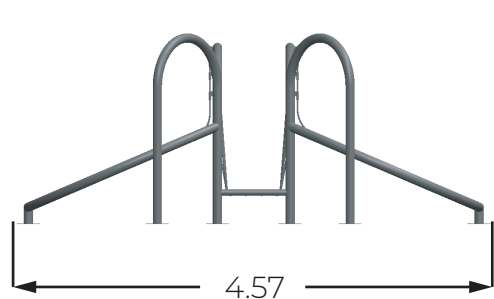

# ANEXO A MATERIALES

**PARQUES**  
INFANTILES DE COLOMBIA

BY **GRUPO**  
**AZLO**



Parques  
Exteriores



TUBERÍA REDONDA:

En acero galvanizado de 4 pulgadas de diámetro con espesores mayores a 2mm, recubierta con pintura en polvo de alta resistencia. Pintura: Poliester libre TGIC gris RAL 7030 brillante libre de TGIC no contiene sustancias tóxicas garantizando el cumplimiento del reglamento REACH 1907. espesor de película 90.00 µm métodos de ensayo basados en normas ASTM o NTC.

Estructural.



CUERDAS:

Trenza de Nylon de 16mm con alma de seis torones de acero. Importado certificado ISO ; REACH; Certificado conformidad UNE EN 1176 ruptura mayor a 2000 kg.

Mallas, puentes, tirolinas.



ACCESORIOS PARA  
CUERDAS EN NYLON:

Piezas fabricadas en Nylon inyectado de alta resistencia con protección UV. Cuentan con certificado de conformidad TÜV NEDERLAND basado en la norma EN-ISO/IEC 17020:2012, pruebas realizadas bajo los estándares Norma UNE EN 1176-1:2008; 1176-2:2008; 1176-3:2008; 1176-4:2008; 1176-5:2008; 1176-6:2008; 1176-10:2008; 1176-11:2008.

Mallas, puentes,



ACCESORIOS PARA  
CUERDAS EN ALUMINIO:

Aluminio de alta resistencia, prensados con una carga superior a 75 toneladas. Cuentan con certificado de conformidad TÜV NEDERLAND basado en la norma EN-ISO/IEC 17020:2012, pruebas realizadas bajo los estándares Norma UNE EN 1176-1:2008; 1176-2:2008; 1176-3:2008; 1176-4:2008; 1176-5:2008; 1176-6:2008; 1176-10:2008; 1176-11:2008.

Mallas, puentes,



ACCESORIOS:

Tapones fabricados en Nylon inyectado de alta resistencia con protección UV y certificación bajo la norma EN1176. Importado de Suecia. Certificado de conformidad TÜV NEDERLAND basado en la norma EN-ISO/IEC 17020:2012, pruebas realizadas bajo los estándares de la norma UNE EN 1176-1:2008; 1176-2:2008; 1176-3:2008; 1176-4:2008; 1176-5:2008; 1176-6:2008; 1176-10:2008; 1176-11:2008.

Ensamblaje y seguridad.



TORNILLERÍA

Tornillos tipo 304 de acero inoxidable están fabricados con una aleación resistente a la corrosión y al desgaste.

Estructural y ensambla-

# ANEXO B

## ACTIVIDADES

**PARQUES**  
INFANTILES DE COLOMBIA

BY **GRUPO**  
**AZLO**



Parques  
Exteriores



### EQUILIBRIO

Habilidad de mantener el cuerpo en la posición erguida gracias a los movimientos compensatorios que implican la motricidad global y la motricidad fina.

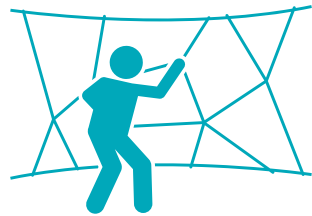

### ESCALAR

Subir a un lugar alto y de difícil acceso valiéndose de los pies y de las manos.



### BALANCEARSE

Mecerse hacia los lados o hacia adelante y hacia atrás.



### REUNIRSE

Congregarse alrededor de una zona para socializar y jugar.



### INTERACCIÓN COGNITIVA

Proceso mental a través del cual el sujeto capta los aspectos de la realidad mediante el empleo de los órganos sensoriales, con el propósito de comprender la realidad.



### COLUMPIARSE

Balancearse hacia adelante y hacia atrás o en movimiento circular sentado, acostado o de pie.

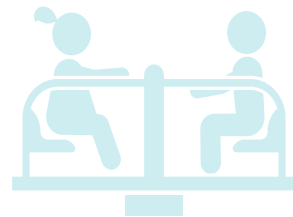

### GIRAR

Implica rotar vertical u horizontalmente el cuerpo de manera repetida.



### DESLIZARSE

Moverse rápido hacia abajo sentado en un tobogán.



### SALTAR

Elevarse del piso u otra superficie para caer en el mismo sitio o en uno diferente.



### INCLUSIVO

Permite la interacción de varios niños con discapacidades físicas y cognitivas con el juego.



### DETALLE DE ANCLAJE

## CIMENTACIÓN

Tubo redondo flanche anclado en concreto

